

# Panasonic®

## Operating Instructions Air Conditioner

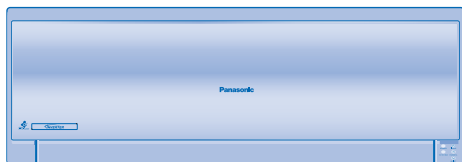

Indoor Unit  
CS-HE9JKE  
CS-HE12JKE

Outdoor Unit  
CU-HE9JKE  
CU-HE12JKE



**ENGLISH** 2 ~ 7  
Before operating the unit, read these operating instructions thoroughly and keep them for future reference.

**SUOMI** 20 ~ 25  
Lue nämä käyttöohjeet huolellisesti ennen yksikön käyttämistä ja säilytä ne tulevaisuutta varten.

**SVENSKA** 8 ~ 13  
Innan du använder enheten, läs noga igenom denna bruksanvisning och spara den för framtida bruk.

**DANSK** 26 ~ 31  
Læs brugsanvisningen grundigt igennem før du benytter anlægget og gem den til fremtidig brug.

**NORSK** 14 ~ 19  
Les bruksanvisningen nøye før du bruker denne enheten, og oppbevar den for fremtidig bruk.



**QUICK GUIDE / SNABBGUIDE  
HURTIGGUIDE / PIKAOPAS  
KVIKVEJLEDNING**



© Panasonic HA Air-Conditioning (M) Sdn. Bhd. 2009.  
Unauthorized copying and distribution is a violation of law.

# SÄKERHETSFÖRESKRIFTER

## DEFINITIONER

Instruktioner klassificeras med följande symboler:



Denna symbol betecknar en handling som är **FÖRBJUDEN**.



Dessa symboler betecknar handlingar som **MÅSTE FÖLJAS**.

För att förhindra skada på person eller egendom måste följande instruktioner följas.

Felaktig användning orsakad av att skötselanvisningen inte följts kan leda till skador, nedan klassas deras allvar:



### Varning

Denna symbol varnar för dödsfara eller allvarliga skador.



### Försiktighet

Denna symbol varnar för personskada eller skada på egendom.

### Fjärrkontroll



- Använd inte uppladdningsbara batterier (Ni-Cd) till fjärrkontrollen.
- Låt inte små barn leka med fjärrkontrollen för att förhindra att de av olyckshändelse råkar svälja batterierna.



- Ta ur batterierna ur fjärrkontrollen om värmepumpen inte skall användas under en längre tid.
- Nya batterier av samma typ måste sättas i med rätt polaritet för att förhindra dålig funktion för fjärrkontrollen.

### Inomhusdel



- Du får inte på egen hand installera, demontera eller återinstallera värmepumpen; felaktig installation kan orsaka läckage, elstöt eller brand. Anlita auktoriserad återförsäljare eller specialist för installationsarbetet.
- För inte i dina fingrar eller andra föremål i enheten, eftersom roterande delar kan orsaka personskada.
- Reparera inte värmepumpen själv.

### Inomhusdel



- Installera inte värmepumpen i explosiv miljö.
- Tvätta inte värmepumpen med vatten, bensol, thinner eller skurpulver.
- Använd inte värmepumpen för annat ändamål än den är avsedd för.
- Använd inte brännbar utrustning framför luftströmmen.
- Sitt inte direkt i luftriktningen under längre tidsperioder vid kyl drift.
- Se till att dräneringsslangen är korrekt ansluten. Annars kan läckage uppstå.
- Vädra rummet regelbundet.



### Strömförsörjning



- Dela inte samma vägguttag med annan utrustning.
- Ändra inte på elkablar.
- Använd inte skarvkablar.
- Ta inte i värmepumpen med våta händer.



- Använd godkänd elkabel.
- Om elkabeln är skadad måste den bytas av tillverkaren eller auktoriserad serviceverkstad eller motsvarande behörig person för att undvika skador.



- Denna utrustning måste vara jordad och du rekommenderas starkt att installera den med Jordfelsbrytare (ELCB, Earth Leakage Circuit Breaker) eller Skydds-enhet för Restström (RCD, Residual Current Device). Annars kan den orsaka elstöt eller eldsvåda, ifall fel uppstår på den.



- Vid nödfall eller onormala förhållanden (lukten av bränt, etc), stäng av strömmen, och vänd dig till en auktoriserad återförsäljare för att få hjälp.

### Utomhusdelen



- För inte i dina fingrar eller andra föremål i enheten, eftersom roterande delar kan orsaka personskada.

### Strömförsörjning



- Slå ifrån strömmen innan rengöring eller service.
- Slå ifrån strömmen om enheten inte ska användas under en längre tid.
- Denna luftkonditionering har ett inbyggt överspanningsskydd. Om du emellertid vill vidta ytterligare försiktighetsåtgärder för att skydda luftkonditioneringen från att skadas vid kraftiga åskväder, bör du överväga att koppla bort enheten från strömförsörjningen. Vidrör inte luftkonditioneringen under åskväder, du kan få en elstöt.

### Utomhusdelen



- Sitt inte och ställ dig inte på enheten, eftersom du då kan trilla och skada dig.



- Rör inte den vassa aluminiumflänsen, eftersom vassa delar kan orsaka personskada.



- Efter lång tids användning, se till att monteringskonsolen inte är skadad.

# LEGALA FÖRESKRIFTER

Denna apparat är inte avsedd att användas av personer (inklusive barn) med reducerad fysiska, sensoriska eller mentala färdigheter, eller brist på erfarenhet och kunskap, ifall de inte övervakats eller instruerats om användandet av apparaten av en person som ansvarar för deras säkerhet. Barn bör övervakas för att se till att de inte leker med apparaten.

## TILLÅTNA DRIFTSFÖRHÅLLANDEN

Värmepumpen får användas vid följande temperaturer

Temperatur (°C)		Inomhus		Utomhus	
		*DBT	*WBT	*DBT	*WBT
KYLA	Max.	32	23	43	26
	Min.	16	11	16	11
VÄRME	Max.	30	-	24	18
	Min.	16	-	-15	-
+8/10°C HEAT	Max.	10	-	-	-
	Min.	8	-	-15	-

\* **DBT**: Torr temperatur

\* **WBT**: Våt temperatur

Tack för att du har köpt  
Panasonic Värmepump

## INNEHÅLLSFÖRTECKNING

SÄKERHETSFÖRESKRIFTER 8

LEGALA FÖRESKRIFTER 9

PRODUKTÖVERSIKT &  
FUNKTIONER 10~11

UNDERHÅLL & RENGÖRING 12

PROBLEMLÖSNING 13

SNABBGUIDE  
**BAKSIDAN**

SVENSKA

### OBS :

Bilderna i denna skötselanvisning är endast illustrativa och kan därför skilja sig från den faktiska modellen. Förändringar kan göras utan föregående meddelande angående framtida förbättringar.

## Information för användare om hopsamling och avfallshantering av gammalt material och använda batterier



Dessa symboler på produkter, förpackningar och/eller medföljande dokument betyder att man inte ska blanda elektriska och elektroniska produkter eller batterier med vanliga hushållsopor.

För att gamla produkter och använda batterier ska hanteras och återvinnas på rätt sätt ska man ta dem till passande uppsamlingsställe i enlighet med nationella bestämmelser och direktiven 2002/96/EC och 2006/66/EC.

När du kasserar dessa produkter och batterier på rätt sätt hjälper du till att spara på värdefulla resurser och förebygga en potentiell negativ inverkan på människors hälsa och på miljön som annars skulle kunna uppstå p.g.a. otillbörlig avfallshantering.

För mer information om uppsamling och återvinning av gamla produkter och batterier, var god kontakta din kommun, din avfallshanterare eller det försäljningsställe där du köpte din artikel.

Olämplig avfallshantering kan beläggas med straff i enlighet med nationella bestämmelser.

### För affärsanvändare inom den Europeiska Unionen

Om du vill kassera elektrisk eller elektronisk utrustning, var god kontakta din återförsäljare eller leverantör för ytterligare information.

### [Information om avfallshantering i länder utanför den Europeiska unionen]

Dessa symboler är endast giltiga inom den Europeiska Unionen. Om du vill kassera dessa föremål, var god kontakta dina lokala myndigheter eller din lokala återförsäljare och fråga efter rätt metod för avfallshantering.

### Notering till batterisymbolen (nedtill, två symbolexempel):

Denna symbol kan användas i kombination med en kemisk symbol. I detta fall iakttar den de krav som ställs upp i direktivet för den aktuella kemikalien.



- Sätt inte PÅ enheten då du vaxar golvet. Efter vaxning, vädra rummet ordentligt innan du använder enheten.
- Installera inte enheten på oljiga eller rökgiga platser.

# PRODUKTÖVERSIKT & FUNKTIONER

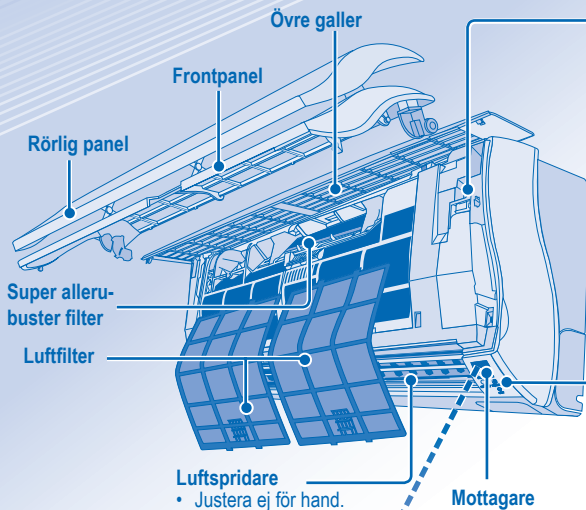

## Auto-knapp OFF/ON

- Används då fjärrkontrollen tappats bort eller fungerar felaktigt.

Åtgärd	Funktionssätt
Tryck på knappen en gång.	Automatdrift
Tryck tills du hör ett bip-ljud.	Kylning
Tryck tills du hör ett bip-ljud. Tryck en gång till tills 2 pipljud hörs, och släpp sedan.	Värme
Tryck ner knappen för att stänga av.	

## LYSDIODER

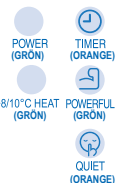

Max. räckvidd : 8m

Fjärrkontrollens display

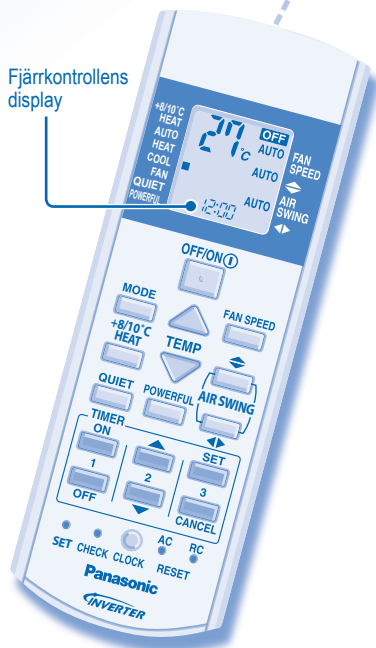

## OFF/ON



### SÄTTA PÅ OCH STÄNGA AV ENHETEN



- Var god håll koll på indikationen OFF på fjärrkontrollens display för att förhindra att enheten startas/stoppas på fel sätt.



### STÄLLA IN TEMPERATUR

- Valområde: 16°C ~ 30°C (Ej tillgängligt i läget FAN).
- Användning av enheten inom det rekommenderade temperaturområdet kan göra att energi sparas.
- LÄGET VARMT : 20°C ~ 24°C.
- LÄGET KALLT : 26°C ~ 28°C.

## MODE



### VÄLJA FUNKTIONSLÄGE

#### AUTOMATISKT LÄGE - För enklare användning

- Då val av användarläge sker blinkar driftslampan.
- Enheter väljer på nytt funktionsläge efter 30 minuter hela tiden enligt temperaturinställning, utomhus- och rumstemperatur.

#### LÄGET VARMT - För att få varm luft

- Det tar en stund för enheten att värmas upp. Driftsindikatorn blinkar under tiden.

#### LÄGET KALLT - För att få kall luft

#### Läget FAN - För att få luften att cirkulera i rummet

#### RÖRLIG PANEL

- Öppnas för inläpp av luft vid driftstart och stängs när airconditionern stängs av. Under denna tid får du inte hålla i den, då detta kan orsaka funktionsfel eller driftstopp.

FAN SPEED

## VÄLJA FLÄKTHASTIGHET (5 VAL)



- För AUTO, justeras inomhusfläkthastigheten automatiskt enligt användarläge.



## JUSTERA LUFTFLÖDETS RIKTNING (5 VAL)

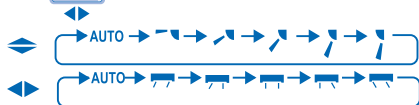

- Håller rummet ventilerat.
- Om AUTO är inställt, vrids spjällen vänster/höger och upp/ner automatiskt.
- Vid värmedrift blåser luften horisontellt en stund, och sedan nedåt och luftfrikturen börjar röra sig åt vänster/höger efter stigande temperatur.



## UNDERHÅLLSVÄRME



- Bibehåll inomhustemperaturen vid 8/10°C. Fläkten växlar till hög fläkthastighet automatiskt.
- Denna funktion ändrar användarläget och kan raderas genom att **MODE** trycks ner.
- Avfrostning vid utomhusenheten kan resultera i plötslig kall luft från inomhusenheten. Eliminera kall luft med uppvärmningsläget.



## FÖR ATT FÅ EN TYST OMGIVNING



- Denna funktion reducerar luftflödesoljud.



## NÅ ÖNSKAD TEMPERATUR SNABBT



- Funktionerna **QUIET** och **POWERFUL** kan aktiveras i alla lägen och kan stängas av genom att motsvarande knapp trycks ned en gång till.

- Funktionerna **QUIET**, **POWERFUL** och **+8/10°C HEAT** kan inte aktiveras samtidigt.



- +8/10°C HEAT**-drift kan startas självständigt.

## STÄLLA IN TIMERN

- För att sätta på enheten till ON eller stänga av till OFF vid en förinställd tid.



Välj ON eller OFF timer.



Ställa in tiden.



Bekräfta.

- För att radera endera ON eller OFF timern, tryck på **ON** eller **OFF**, och därefter på **CANCEL**.

- När Timern är satt i läget ON, kan enheten starta tidigare (upp till 35 minuter) före den faktiska inställda tiden för att kunna nå den önskade temperaturen till den inställda tiden.
- Timerfunktionen baseras på klockan som är inställd i fjärrkontrollen och upprepas dagligen när den väl ställts in. För inställning av klockan, var god se Förberedelse Av Fjärrkontroll på omslagets baksida.
- Om timern raderas manuellt eller till följd av strömavbrott, kan du återställa den tidigare inställningen (så fort strömmen återkommit) genom att trycka ner **SET**.

## VALFRIA INSTÄLLNINGAR



Tryck och håll nere i 5 sekunder för att göra ljusheten hos enhetens indikator svagare eller för att återställa den.



Tryck och håll nere i ungefär 10 sekunder för att visa temperaturinställningen i °C eller °F.



Tryck och håll nere i ungefär 5 sekunder för att ställa in 12-timmars (am/pm) eller 24-timmars visning.



Tryck ner för att återställa fjärrkontrollens standardinställning.



Används ej i normal drift.

Använd gardiner för att avskärma från solljus och värme från utomhus för att minska strömförbrukningen vid kylning.

# UNDERHÅLL & RENGÖRING



- Slå ifrån strömmen innan rengöring.
- Rör ej aluminiumflänsen, den vassa delen kan orsaka skada.

## FÖRSIKTIGHET

### RENGÖRINGSINSTRUKTIONER

- Använd inte bensol, thinner eller skurpulver.
- Använd endast tvål (≈ pH7) eller neutrala hushållsrengöringsmedel.
- Använd inte varmare vatten än 40°C.

### ÖVRE GALLER

- Nedmontera genom att skjuta uppåt och dra. Rengör varsamt och låt torka.
- Torka inte i direkt solljus.

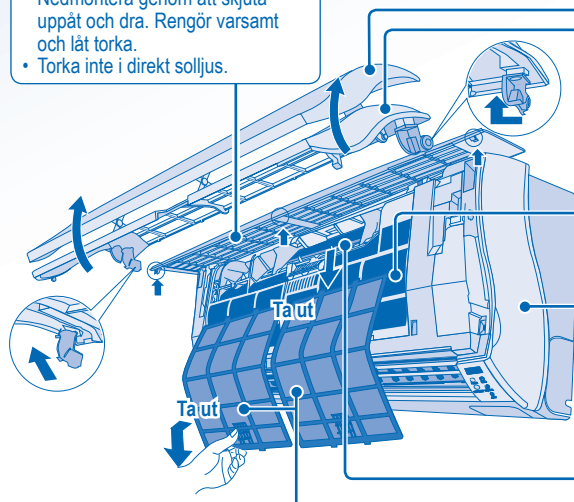

### RÅD

- För att säkra optimal prestanda hos enheten, måste rengöringsunderhåll utföras med jämna mellanrum. På en smutsig enhet kan tekniska fel uppstå och du kan få felkoden "H09". Var god rådfråga auktoriserad återförsäljare.

### FRONTPANEL & RÖRLIG PANEL

#### RÖRLIG PANEL FRONTPANEL

- Ta inte av den rörliga panelen från frontpanelen.
- Nedmontera genom att lyfta och dra. Rengör varsamt och låt torka.
- Torka inte i direkt solljus.

### ALUMINIUMFLÄNS

### INOMHUSDEL

Torka försiktigt med en torr, mjuk trasa.

### LUFTFILTER

- Luftfilter ska rengöras var 14:e dag.
- Tvätta/skölj filtren försiktigt med vatten för att undvika skada på filterytan.
- Torka filtren noggrant i skuggan, borta från eld eller direkt solljus.
- Byt ut filtret om det är skadat.

### SUPER ALLERU-BUSTER/FILTER



Dammsug alleru-buster-filtret.

- Dammsug filtret när det behövs.
- Byt ut filtret vart 10:e år eller köp ett ersättningsfilter om det är skadat. Reservdelsnr: CZ-SA16P

## FÖR SÄSONGSKONTROLL EFTER LÄNGRE PERIOD UTAN ANVÄNDNING

- Kontrollera fjärrkontrollens batterier.
- Se till att öppningarna för luftintag och luftutgång inte hindras av något.
- Använd knappen Auto OFF/ON för att välja Nedkylnings-/Uppvärmningsdriften, och efter 15 minuters drift är det normalt med följande temperaturskillnad mellan öppningarna för luftintag och luftutgång:  
Kylning: ≥ 8°C                      Värme: ≥ 14°C

## ! OM VÄRMEPUMPEN INTE SKA ANVÄNDAS UNDER LÄNGRE TID

- Aktivera läget uppvärmning i 2-3 timmar för att ordentligt avlägsna fukt som finns kvar i de inre delarna för att undvika mögelbildning.
- Slå ifrån strömmen.
- Ta ur batterierna ur fjärrkontrollen.

## ICKE FUNKTIONSDUGLIGA KRITEIRER

STÅNG AV STRÖMTILLFÖRSELN och rådfråga sedan auktoriserad återförsäljare under följande omständigheter:

- Onormala ljud vid drift.
- Vatten/främmande partiklar har kommit in i fjärrkontrollen.
- Vattenläcka från inomhusenheten.
- Strömbrytaren stängs ofta av.
- Elkabeln överhettas.
- Brytare eller knappar fungerar inte korrekt.

# PROBLEMLÖSNING

## Följande yttringar är ej tecken på tekniska fel.

Yttring	Orsak
Dimma kommer ur inomhusdelen.	• Kondensering på grund av kylprocessen.
Låter som rinnande vatten under drift.	• Flöde av kylmedel inuti enheten.
Onormal lukt i rummet.	• Detta kan bero på en fuktig lukt som avges från väggen, mattan, möblerna eller textilier.
Fläkten i inomhusdelen stannar tillfälligt vid automatisk fläkthastighet.	• Hjälper till att avlägsna lukt från inomhusdelen.
Driften fördröjs några minuter efter återstart.	• Fördröjningen utgör ett skydd för enhetens kompressor.
Utomhusdelen avger vatten/ånga.	• Kondensering eller avdunstning sker på rören.
Timerlampan är tänd konstant.	• Den inställda timertiden upprepas dagligen när den är inställd.
Driftslampan blinkar under användning och inomhusfläkten är stilla.	• Apparaten är i avfrostningsläge och frosten som smälter rinner ut ur utomhusdelen.
Fläkten i inomhusdelen stannar tillfälligt vid uppvärmning.	• För att undvika kallras under avfrostning.
Driftslampan blinkar innan apparaten slås På.	• Detta utgör ett förberedande funktionssteg när ON timer har ställts in.
Knakande ljud vid drift.	• Temperaturförändringar orsakar utvidgningen/sammandragningen hos enheten.

## Kontrollera följande innan du ringer för att få hjälp.

Yttring	Kontrollera
Uppvärmningen/Nedkylningen fungerar inte tillräckligt effektivt.	• Ställ in temperaturen korrekt. • Stäng alla dörrar och fönster. • Rengör eller byt ut filtren. • Ta bort eventuella hinder vid öppningarna för luftintag och luftutsläpp.
Det hörs o ljud under drift.	• Kolla ifall enheten installerats med en lutning.
Fjärrkontrollen fungerar inte. (Displayen är svag eller sändningssignalen är svag.)	• Sätt i batterierna korrekt. • Byt ut svaga batterier.
Enheten fungerar inte.	• Kolla ifall strömbrytaren är fränslagen. • Kolla ifall timern har ställts in.
Enheten tar ej emot signal från fjärrkontrollen.	• Se till så att mottagaren ej är skyld bakom något. • Vissa fluorescerande ljus kan störa signalen. Var god rådfråga auktoriserad återförsäljare.

## Enheten stoppar och timerindikatorn blinkar.

Använd fjärrkontrollen för att få fram felkoden.

- 1 Tryck i 5 sekunder.
- 2 Tryck tills du hör ett bip ljud och anteckna sedan felkoden.
- 3 Tryck i 5 sekunder för att avsluta felkontrollen.
- 4 Stäng av enheten och meddela felkoden till auktoriserad återförsäljare.

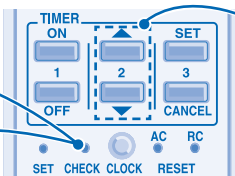

### Obs:

- För vissa fel, kan du behöva starta om enheten med begränsad användning med 4 pip ljud under användningsstarten.

# QUICK GUIDE/SNABBGUIDE/HURTIGGUIDE/ PIKAOPAS/KVIKVEJLEDNING

## Remote Control Preparation • Förberedelse Av Fjärrkontrollen • Forberedelse Av Fjernkontroll • Kauko-ohjaimen Valmistelusta • Klargøring Af Fjernbetjening

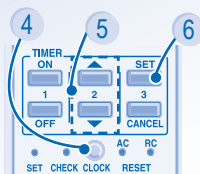
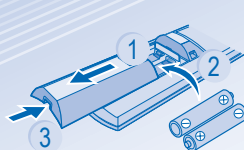

- 1 Pull out • Dra ut • Trekk ut • Vedä ulos • Træk ud
- 2 Insert AAA or R03 batteries (can be used ~ 1 year) • Sätt i batterier av typen AAA eller R03 (kan användas ~ 1 år) • Sett inn batterier type AAA eller R03 (kan brukes ~ 1 år) • Aseta AAA- tai R03-paristot paikoilleen (voidaan käyttää noin 1 vuoden ajan) • Isæt AAA- eller R03-batterier (kan bruges i ~ 1 år)
- 3 Close the cover • Stäng locket • Lukk dekselet • Sulje kansi • Luk dækslet
- 4 Press CLOCK • Tryck ner CLOCK • Trykk på CLOCK • Paina CLOCK-painiketta • Tryk på CLOCK
- 5 Set time • Ställ in tiden • Still inn klokken • Aseta aika • Indstil klokkeslæt
- 6 Confirm • Bekräfta • Bekreft • Vahvista • Bekræft

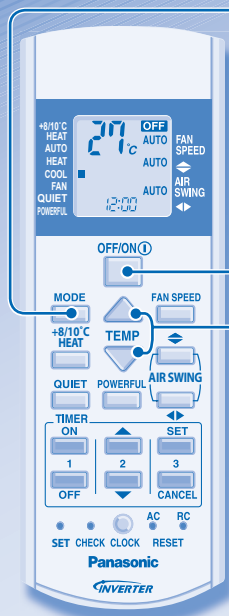

1 **MODE**



Select the desired mode.  
Välj önskat läge.  
Velg ønsket modus.  
Valitse haluamasi toimintatila.  
Vælg den ønskede tilstand.

2



Start/stop the operation.  
Starta/stoppa.  
Start/stopp driften.  
Käynnistä/sammuta laite.  
Start/stop driften.

3



Select the desired temperature.  
Välj önskad temperatur.  
Velg ønsket temperatur.  
Valitse haluamasi lämpötila.  
Vælg den ønskede temperatur.

Pursuant to at the directive 2004/108/EC, article 9(2)  
Panasonic Testing Centre  
Panasonic Service Europe, a division of  
Panasonic Marketing Europe GmbH  
Winsbergring 15, 22525 Hamburg, F.R. Germany

Panasonic Corporation  
Website: <http://panasonic.net/>

Printed in Malaysia  
OFSC0902-00